

# HC1-SUS-TYPE 不鏽鋼懸吊式避震器

## Hanger Spring

- ◇ 金屬外框為不鏽鋼材質，耐候性佳。
- ◇ 彈簧為不鏽鋼材質，外表經電解處理，使用壽命長。
- ◇ 彈簧撓度設計為 50mm，防振效率佳。
- ◇ 吊桿仍具有 30 度的擺動空間。
- ◇ 避震吊架包含一個彈簧及串連的 15mm 厚橡膠元件。
- ◇ 彈簧尚可多壓縮 50% 以上之額定變位置。
- ◇ 另有不鏽鋼材質可供選擇，防鏽能力更佳。
- ◇ 適用設備：排送風機、空調箱、水管、風管及各式吊掛式設備。

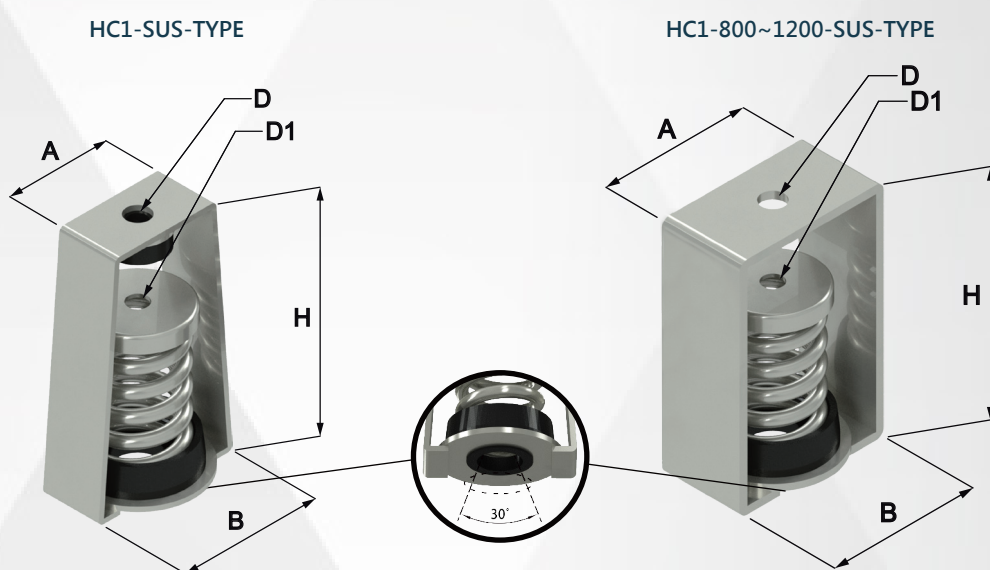

規格	尺寸mm				
	H	A	B	ØD	ØD1
HC1-SUS	260	110	130	16	16

型號	設計荷重 kgs	適用撓度 mm	彈簧顏色
HC1-200-SUS	200	50	銀
HC1-400-SUS	400	50	銀
HC1-600-SUS	600	50	銀
HC1-800-SUS	800	50	銀
HC1-1000-SUS	1000	50	銀
HC1-1200-SUS	1200	50	銀

本公司保有依實際需要，變更本目錄之權利

Right-Hanger Isolator Co., Ltd.

# HS1-SUS-TYPE 不鏽鋼懸吊式避震器

## Hanger Spring

- ◇ 金屬外框為不鏽鋼材質，外表經電解處理，耐候性佳。
- ◇ 彈簧為不鏽鋼材質，外表經電解處理，使用壽命長。
- ◇ 彈簧撓度設計為 25mm，防振效率佳。
- ◇ 吊桿仍具有 30 度的擺動空間。
- ◇ 避震吊架包含一個彈簧及串連的 15mm 厚橡膠元件。
- ◇ 彈簧尚可多壓縮 50% 以上之額定變位置。
- ◇ 另有不鏽鋼材質可供選擇，防鏽能力更佳。
- ◇ 適用設備：排送風機、空調箱、水管、風管及各式吊掛式設備。

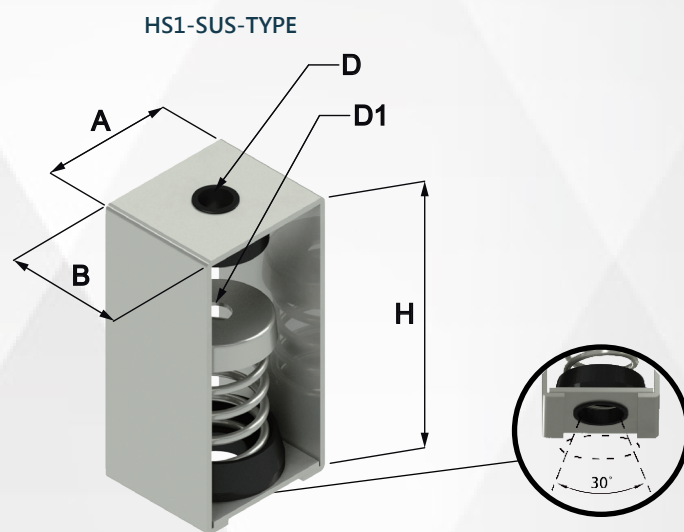

規格	尺寸mm				
	H	A	B	ØD	ØD1
HS1	140	70	60	16	14

型號	設計荷重 Kgs	適用撓度 mm	彈簧顏色	型號	設計荷重 Kgs	適用撓度 mm	彈簧顏色
HS1-20	20	25	紅	HS1-80	80	25	綠
HS1-30	30	25	橙	HS1-130	130	25	藍
HS1-50	50	25	黃	HS1-180	180	25	棕